

Anbauanweisung für ORIS-Kupplungskugel mit Halterung

ORIS Metallbau KG Hans Riehle
Im Schrein
7141 Mügglingen bei Ludwigsburg
Postfach 1208
FB: (0 71 41) + 0004-00-400
TeleX: 7264 528 (oris d)

Daten des Kraftfahrzeuges

Hersteller: Firma Citroen, Paris
Typ-Bezeichnung: ID Super 5, ID 19, ID 20, DS 19, DS 21 und Pallas, DS 23
Modell(e): alle

Daten der Kupplungskugel mit Halterung

Typ: ORIS	K 70	geprüft für:	
ABQ-Nr.:	M 3693	zul. Kfz-Gesamtwicht bis	2000 kg kg
	vom 1. 4. 1969	zul. Anhängerlast bis	1500 kg kg
		zul. Stützlast bis	50 kg kg

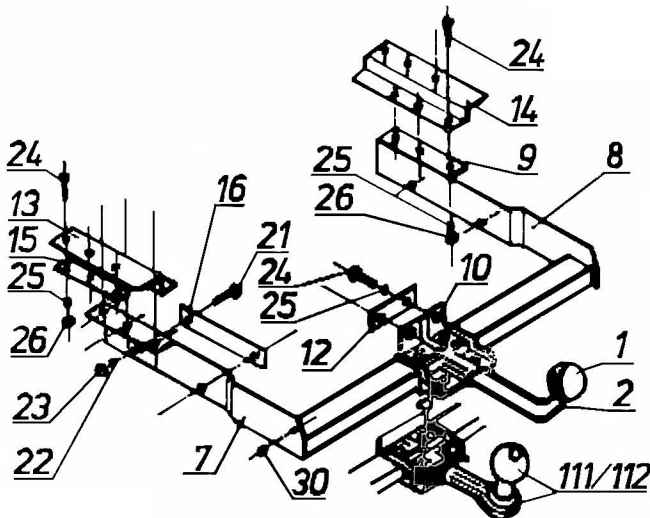

1. Gummimatte im Kofferraum herausnehmen.
2. Jeweils die beiden inneren Hohlrieten am Schmutzfänger links und rechts entfernen. Auspuffanlage an der hinteren Aufhängung lösen.
3. Vorrichtung einführen, Gegenlasche (16) im Kofferraum einlegen und die Vorrichtung mit der abgenommenen Schraube der Auspuffaufhängung am linken Seitenhalter (7) befestigen.
4. Vorrichtung als Schablone verwenden und sämtliche Löcher der Seitenhalter (7 bzw. 8) mit \varnothing 11 mm bzw. \varnothing 9 mm durch den Kofferboden bohren.
5. Z-Schiene (13 bzw. 14) in Kofferraum einlegen und Vorrichtung mit Schrauben (24/M 10x25), Federringen (25) und Muttern (26) fixieren. Die Gegenlasche (16) mit den Seitenhaltern (7 bzw. 8) den Schrauben (21/M 8x20), Federringen (22) und Muttern (23) fixieren.
6. Die restlichen Bohrungen der Z-Schienen (13 bzw. 14) mit \varnothing 11 mm durch den Kofferraumboden bohren und diese mit den Gegenlaschen (15), den Schrauben (24/M 10x25), den Federringen (25) und Muttern (26) befestigen.
7. Die beiden Bohrungen des Anschraubwinkels (10) am Heckmittelstück anreißen, Vorrichtung abnehmen und die Löcher mit \varnothing 11 mm bohren.
8. Vorrichtung wieder einbauen und Gegenlasche (12) einlegen und mit Anschraubwinkel (10), den Schrauben (24/M 10x25) und Federringen (25) anschrauben.
9. Vorrichtung ausrichten und sämtliche Schrauben fest anziehen!
10. Die beiden Schmutzfänger links und rechts jeweils mit den Hohlrieten (30) an den Seitenhaltern (7/8) befestigen.

Die Schraubverbindungen zwischen den Klemmschalen dienen zur Befestigung der Kugelstange. Sie sind ordnungsgemäß angezogen und dürfen n i c h t gelöst werden, weil dadurch die Betriebssicherheit der Einrichtung beeinträchtigt werden kann.

Sollten Sie an einer Einrichtung mit abnehmbarem Kugalkopf interessiert sein, so ist dafür die Ausführung B dieser Einrichtung erhältlich.

Der Anbau hat nach dieser Anbauanweisung zu erfolgen und ist gem. §§ 19, 20 oder 21 StVZO durch einen amtlich anerkannten Prüfer oder Sachverständigen zu überprüfen.

Bei der Überprüfung des Anbaues ist diese Anbauanweisung dem amtlich anerkannten Prüfer oder Sachverständigen vorzulegen.

ACHTUNG ! Diese Anbauanweisung nach Montage nicht wegwerfen, sie ist den Fahrzeugpapieren beizugeben!

ERSATZTEILE NUR NACH ANFRAGE

2/77